

REFLEKTOR SLIM SENZOR

LED Innenbeleuchtung

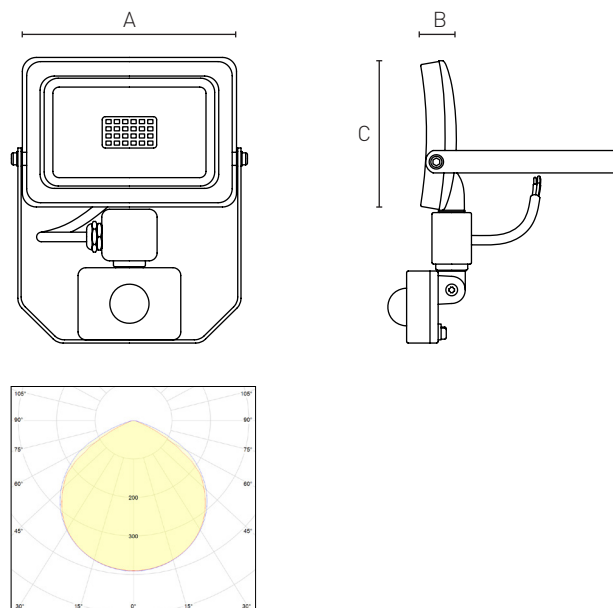

TECHNISCHE DATEN

Spannung	AC 90–265 V	LED chips	SMD
Frequenz	50 ~ 60 Hz	Schutzklasse	I.
Betriebstemperatur	-40 °C bis +65 °C	Material	AluDruckguss
Farbwiedergabeindex Ra	75 Ra	Diffusor	Gehärtetes Glas
Schutzart	IP 66	Lichtfarbe	Schwarz
Lebensdauer	50 000 h	Montageart	Halter
Strahlungswinkel	120°	Energieeffizienzklasse	G
Schlagschutz	IK09		

PRODUKTVARIANTEN

BESTELLNUMER	LEISTUNG	LICHTFARBE	LICHTSTROM	BETRIEBSGERÄT	LICHTAUSBEUTE	GEWICHT	A (mm)	B (mm)	C (mm)
190-0023	10 W	6000 K	700 lm	Standard	min. 70 lm / W	0,5 kg	137	23	183
190-0024	30 W	6000 K	2100 lm	Standard	min. 70 lm / W	1,14 kg	205	35	143